

- Kantel de draagbeugel in de voorste groeven.
- Plaats een draagpen door het zijstuk en de beugel.

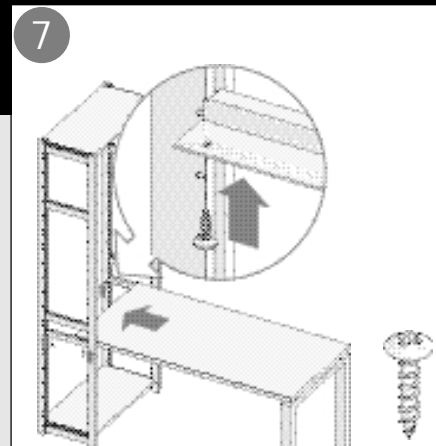

- Plaats het tafelblad op de draagbeugels en schroef het vast aan de draagbeugels.

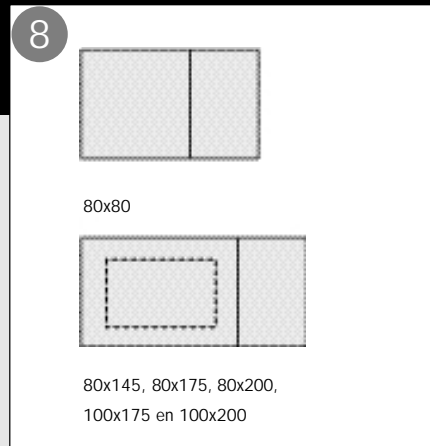

- Mogelijkheden verlengen tafelblad**
Bij een tafelblad met een afmeting van:
- 80x145, 80x175, 80x200, 100x175 en 100x200 kunt u het blad 1x verlengen en opbergen.

- Kippen Sie die Einhängetraverse in die vorderen Rillen ab.
- Stecken Sie einen Tragstift durch die Regalwand und die Einhängetraverse.

- Legen Sie die Tischplatte auf die Einhängetraversen und schrauben Sie die Tischplatte an den Einhängetraversen fest.

- Möglichkeiten zur Verlängerung der Tischplatte**
Bei einer Tischplatte mit einer Abmessung von:
- 80x145, 80x175, 80x200, 100x175 und 100x200 können Sie die Tischplatte 1x verlängern und aufbewahren.

- Inclinez l'étrier portant dans les rainures avant.
- Introduisez un tourillon à travers l'échelle et l'étrier.

- Placez le plateau de table sur les étriers portants et vissez-le aux étriers portants.

- Comment rallonger éventuellement la table**
En cas de plateau de table ayant une dimension de :
- 80x145, 80x175, 80x200, 100x175 et 100x200, vous pouvez rallonger 1x le plateau et le ranger.

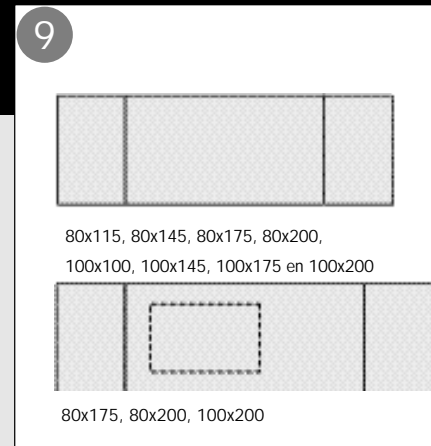

- 80x145, 80x175, 80x200, 100x145, 100x175 en 100x200 kunt u het blad 2x verlengen, maar niet opbergen.
- 80x175, 80x200 en 100x200 kunt u het blad 2x verlengen en één verlengblad opbergen.

- 80x145, 80x175, 80x200, 100x145, 100x175 und 100x200 können Sie die Tischplatte 2x verlängern, aber nicht aufbewahren.
- 80x175, 80x200 und 100x200 können Sie die Tischplatte 2x verlängern und eine Verlängerungsplatte aufbewahren.

- 80x145, 80x175, 80x200, 100x145, 100x175 et 100x200, vous pouvez rallonger 2x le plateau, mais pas le ranger.
- 80x175, 80x200 et 100x200, vous pouvez rallonger 2x le plateau et ranger une rallonge.

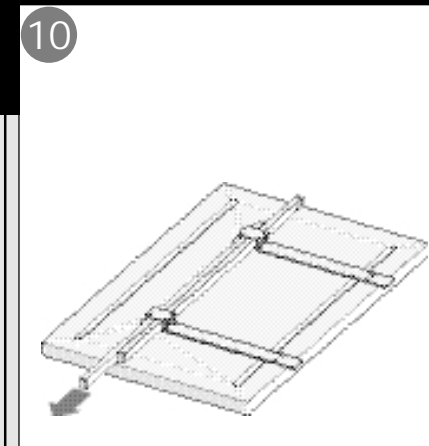

- Verlengblad monteren**
- Schuif de verlengbuizen uit het verlengblad.

- Montage der Verlängerungsplatte**
- Schieben Sie die Verlängerungsschienen aus der Verlängerungsplatte.

- Comment monter une rallonge**
- Enlevez les tubes à rallonge de la rallonge.

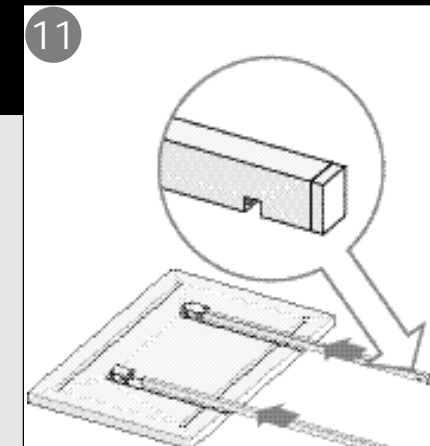

- Schuif de verlengbuizen met het sleufje en het gat naar onderen in de beugels van het verlengblad tot ze vast klikken.

- Schieben Sie die Verlängerungsschienen mit dem Schlitz und der Lochseite nach unten in die Halterungen der Verlängerungsplatte, bis sie einrasten.

- Glissez les tubes à rallonge en mettant la rainure et le trou vers le bas dans les étriers de la rallonge, la fixation se fait par déclic.

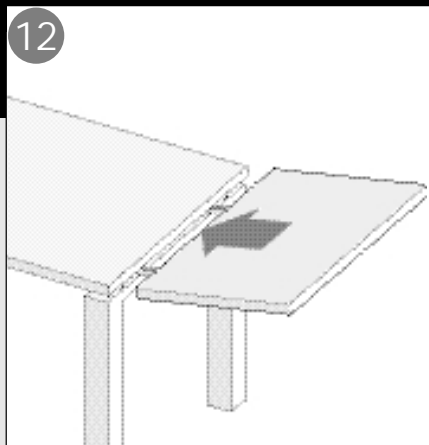

- Steek het verlengblad onder een kleine hoek onder het tafelblad en schuif het helemaal aan.

- Stecken Sie die Verlängerungsplatte leicht abgewinkelt unter die Tischplatte und schieben Sie die Platte ganz ein.

- Introduisez le plateau sous un petit angle sous le plateau de table et glissez-la entièrement.

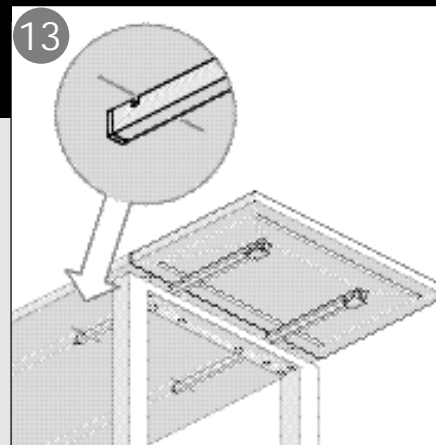

- Teken met potlood aan het begin van het sleufje, aan weerszijden van de buizen, streepjes op het tafelblad.
- Schuif het verlengblad onder de tafel uit.

- Machen Sie mit einem Bleistift rechts und links von den Schlitzmarkierungen auf der Tischplatte.
- Nehmen Sie die Verlängerungsplatte wieder heraus.

- Faites des traits au crayon au commencement de la rainure et des deux côtés des tubes sur le plateau de table.
- Tirez la rallonge de sous la table.

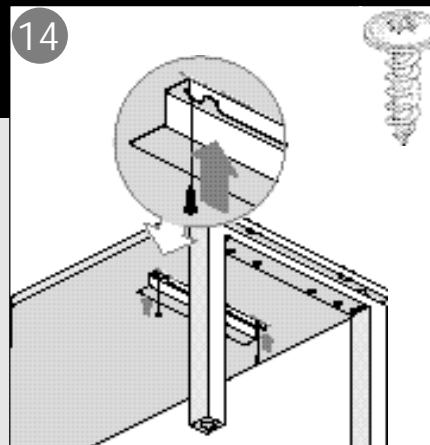

- Plaats de beugel tegen de streepjes aan met de inkepingen precies tussen de streepjes.
- Schroef de beugel aan het tafelblad. Draai de schroeven midden in het sleufgat, maar nog niet helemaal vast.

- Bringen Sie die Halterung an den Markierungen an, mit den Aussparungen genau zwischen den Markierungen.
- Schrauben Sie die Halterung an die Tischplatte. Ziehen Sie die Schrauben mitten im Schlitzloch handfest an.

- Placez l'étrier contre les traits, les encoches devant se trouver exactement entre les traits.
- Vissez l'étrier au plateau de table. Vissez les vis au centre du trou de rainure, mais sans serrer.

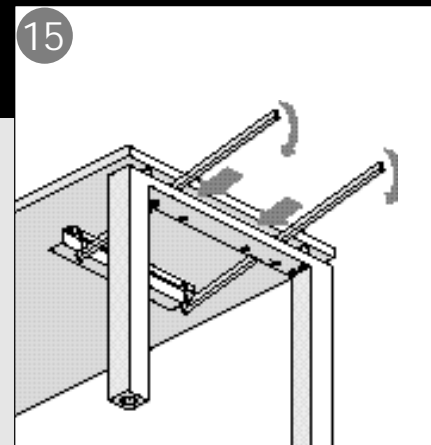

- De volgende vier stappen volgt u ook als u het verlengblad wilt plaatsen.
- Verwijder de buizen uit het verlengblad.
 - Steek de verlengbuizen met het sleufje en het gat naar boven, onder een kleine hoek, onder het tafelblad.

- Die folgenden vier Schritte sind auch zu befolgen, wenn die Verlängerungsplatte angebracht werden soll.
- Nehmen Sie die Schienen aus der Verlängerungsplatte heraus.
 - Stecken Sie die Verlängerungsschienen leicht abgewinkelt mit dem Schlitz und der Lochseite nach oben unter die Tischplatte.

- Suivez les quatre étapes suivantes, même si vous voulez placer le plateau de table :
- Enlevez les tubes du plateau de rallonge.
 - Introduisez sous un petit angle les tubes à rallonge, rainure et trou orientés vers le haut, sous le plateau de table.

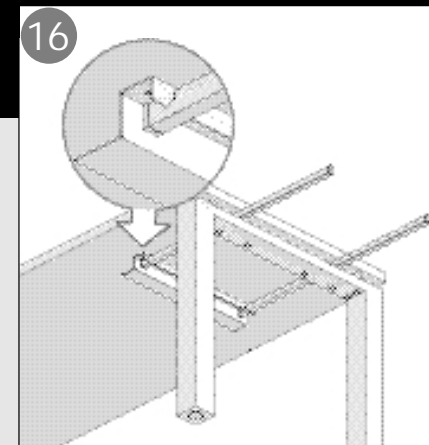

- Druk de buizen met het sleufje in de uitsparingen in de beugel.

- Drücken Sie die Schienen mit dem Schlitz in den Aussparungen in die Halterung.

- Enfoncez les tubes avec rainure dans les trous de l'étrier.

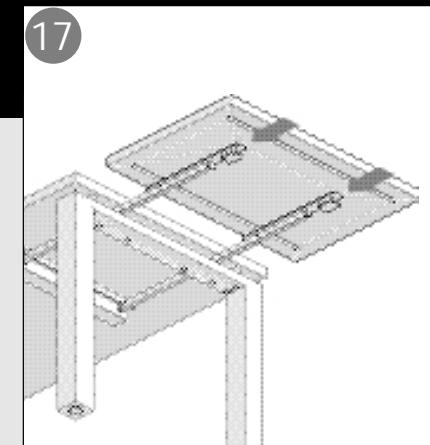

- Plaats het verlengblad op de buizen en schuif het tegen het tafelblad.
- Schroef, als alles goed aansluit en het blad vast klikt, de beugel goed vast.
- Herhaal stap 10 t/m 17 eventueel voor het andere verlengblad.

- Legen Sie die Verlängerungsplatte auf die Schienen und schieben Sie diese an die Tischplatte.
- Schrauben Sie, wenn alles gut anliegt und die Platte fest einrastet, die Plattenhalterung gut fest.
- Wiederholen Sie Schritt 10 bis 17 eventuell für die andere Verlängerungsplatte.

- Placez la rallonge sur les tubes et glissez-la contre le plateau de rallonge.
- Si tout est bien rattaché et si la fixation du plateau s'est produite par déclic, vissez correctement l'étrier.
- Répétez éventuellement les étapes 10-17 pour l'autre rallonge.

**BASIC TAFEL
TISCH BASIC
TABLE BASIC**

**MONTAGE-INSTRUCTIE
MONTAGEANLEITUNG
INSTRUCTION DE MONTAGE**



Lundia

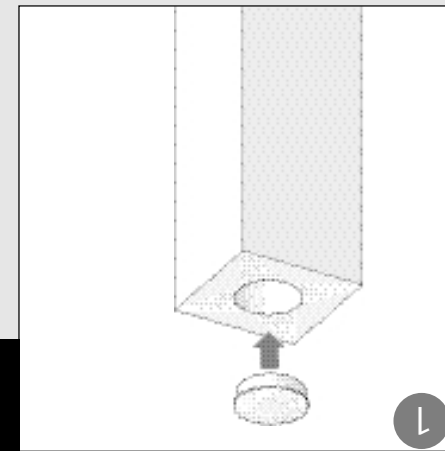

Tischplatte auf Unterstell(e) legen
• Stecken Sie die schwarzen Fußschoner in die Tischfüße. Diese Fußschoner finden Sie in der Verpackung des Tischuntergestells.
• Legen Sie die Unterplatte auf die Untergrund.
• Posez le plateau, dessous orienté vers le haut, sur une surface plate et propre.
• Placez les supports sur les parties métalliques du cadre.
• Placez les embouts noirs dans les pieds du support. Ces embouts se trouvent dans l'emballage du support.

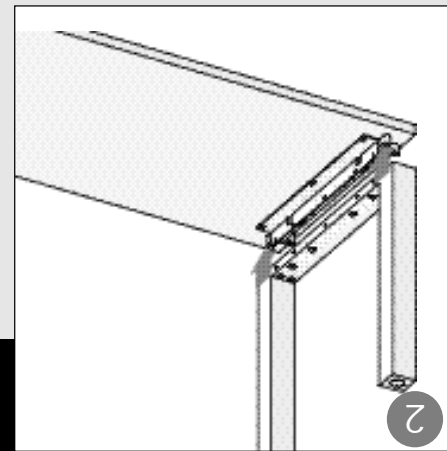

Tafel op onderstel(en) plaatsen
• Plaats de zwarte doppen in de poten van het onderstel. Deze doppen vindt u in de verpakking van het onderstel.
• Leg het blad met de onderzijde naar boven op een vlakke en schone ondergrond.
• Plaats de onderstellen op de metalen framedeelen.

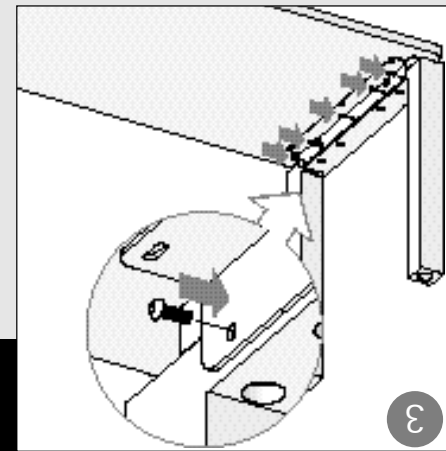

Tafel in de kast plaatsen
• Draai alle lange bouten met de ringen met de hand in de bovenkant van het onderstel.
• Draai de bouten vast met de inbussleutel.
• Zet de tafel rechtop of plaats de tafel op beugels in de kast
• Draai alle lange Schrauben mit den Unterlegscheiben handfest in der Oberseite des Tischuntergestells verschrauben.
• Die Schrauben mit dem Innensechskantschlüssel fest anziehen.
• Stellen Sie den Tisch waagrecht auf oder integrieren Sie ihn mit dem Einhängetraverse im Regal.
• Vissez tous les boulons longs avec anneaux à la main dans la partie supérieure du support.
• Mettez la table debout ou placez la table sur les étriers dans l'armoire.

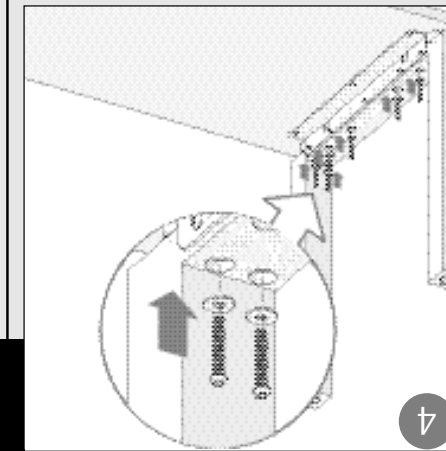

Integrieren des Tisches im Regal
• Stecken Sie einen Tragtift in das 15. Loch in den hinteren Teil der Regalwand (von unten gezählt).
• Schieben Sie die Einhängetraverse mit der Aussparung um den Stift.
• Platz ein draagpen in het 15^e gat van anderen in het achterste deel van het zijstuk.
• Plaats de beugel met uitsparing om de pen.

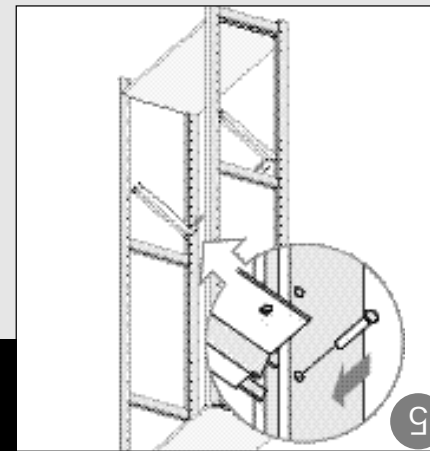

Placemnt de la table sur le/les support(s)
• Placez les embouts noirs dans les pieds du support. Ces embouts se trouvent dans l'emballage du support.
• Posez le plateau, dessous orienté vers le haut, sur une surface plate et propre.
• Placez les supports sur les parties métalliques du cadre.

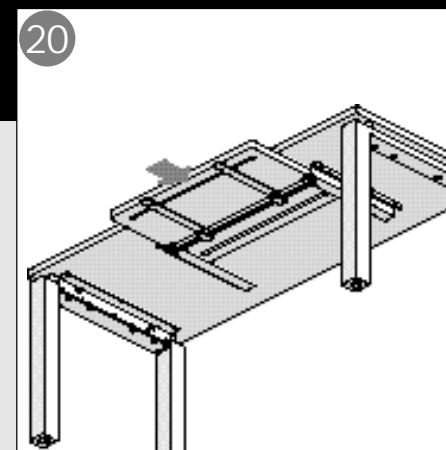

Verlängerungsplatte aufbewahren
• Bringen Sie 80 oder 100 cm von der Halterung entfernt eine zusätzliche Halterung an.
• Ziehen Sie die Verlängerungsplatte kräftig aus den Schienen.
• Ziehen Sie die Schienen leicht nach oben unter der Tischplatte heraus und schieben Sie die Schienen diagonal in die Verlängerungsplatte.

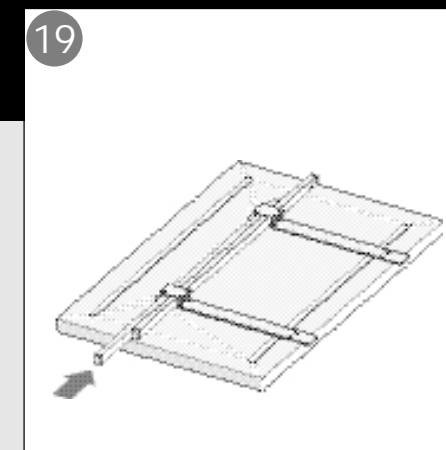

Verlengblad opbergen
• Plaats op 80 of 100 cm van de beugel een extra beugel.
• Trek het verlengblad krachtig van de buizen.
• Trek de buizen schuin omhoog onder het tafelblad uit en schuif de buizen over dwars in het verlengblad.

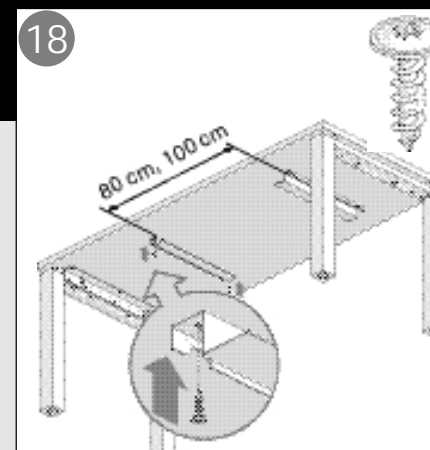

Rangement de la rallonge
• Placez un étrier supplémentaire à 80 ou 100 cm de l'étrier.
• Séparez la rallonge des tubes en tirant fort.
• Tirez les tubes en les inclinant vers le haut de sous le plateau de table et glissez les tubes en travers dans la rallonge.

Lundia B.V., P.O. box 108, 7060 AC Varsseveld, The Netherlands
020100000/2