

#### Omranding

- Plaats de dwarsmoeren zover mogelijk in de gaten van het hoofdeinde, met de sleuf horizontaal.
- Plaats het hoofdeinde tegen de poten.

- Draai de inbusbout door de poten heen vast in de dwarsmoeren.
- Herhaal deze stappen voor het voeteinde.

- Plaats de dwarsmoeren zover mogelijk in de gaten van de bedzijden, met de sleuf horizontaal.
- Plaats de bedzijden tegen de poten.

- Draai de inbusbout door de poot heen vast in de dwarsmoeren.
- Herhaal dit voor de andere kant.

- Steek de afdekplaatjes in de uitsparing in de poten.
- Als u een bedachterwand heeft, plaatst u bij het hoofdeinde geen afdekplaatjes.

- Draai ter plaatse van een afdekplaatje de inbusboutjes vast in de poten.

#### Umrandung

- Montieren Sie die Quermuttern soweit wie möglich in den Löchern des Kopfendes, die Schlitz der Quermuttern müssen waagrecht sein.
- Stellen Sie das Kopfende gegen die Füße.

- Ziehen Sie die Innensechskantschraube durch die Füße in den Quermuttern fest.
- Wiederholen Sie diese Schritte für das Fußende.

- Montieren Sie die Quermuttern soweit wie möglich in den Löchern der Bettseiten, die Schlitz der Quermuttern müssen waagrecht sein.
- Stellen Sie die Bettseiten gegen die Füße.

- Ziehen Sie die Innensechskantschraube durch den Fuß in den Quermuttern fest.
- Wiederholen Sie das für die andere Seite.

- Stecken Sie die Abdeckplatten in die Aussparungen in den Füßen.
- Wenn Sie eine Betrückwand haben, sind am Kopfende keine Abdeckplatten anzubringen.

- Ziehen Sie die Innensechskantschrauben bei einer Abdeckplatte in den Füßen fest an.

#### Cadre

- Introduisez les boulons de traverse le plus profondément possible dans les trous de la tête du lit, la rainure étant orientée horizontalement.
- Placez la tête du lit contre les pieds.

- Vissez le boulon à six pans dans les boulons de traverse en traversant les pieds.
- Répétez ces étapes pour le pied du lit.

- Introduisez les boulons de traverse le plus profondément possible dans les trous situés sur les côtés du lit, la rainure étant orientée horizontalement.
- Placez les côtés du lit contre les pieds.

- Vissez le boulon à six pans dans les boulons de traverse en traversant le pied.
- Répétez ces étapes pour l'autre côté du lit.

- Introduisez les caches dans l'entaille située dans les pieds.
- En cas de lit avec tête de lit, ne placez pas de caches à la tête du lit.

- Vissez à l'endroit du cache les boulons à six pans dans les pieds.

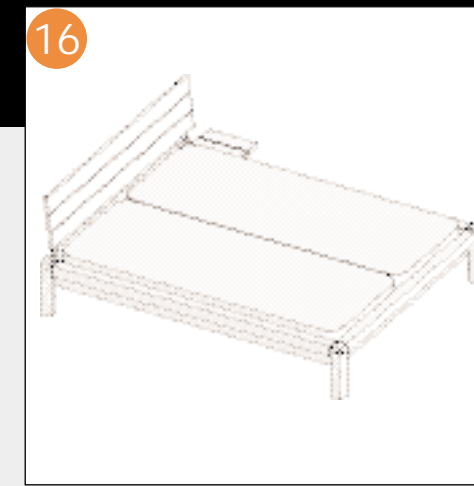
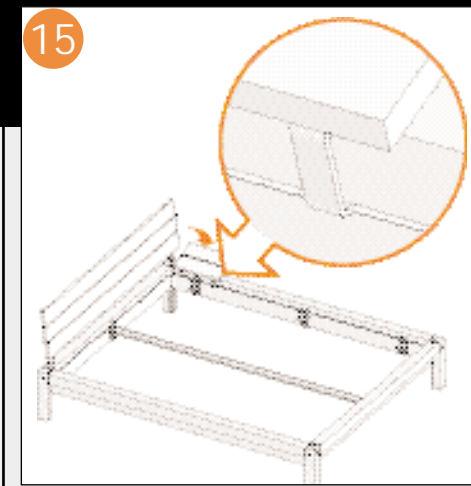
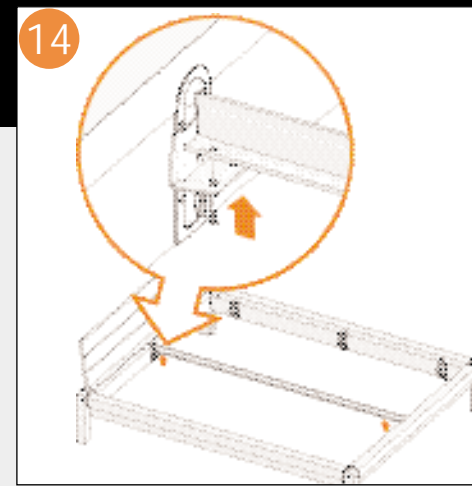
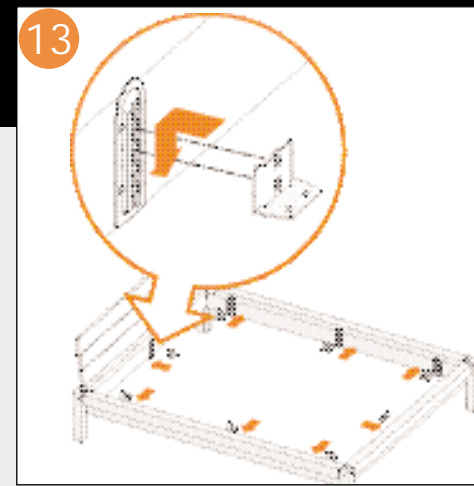
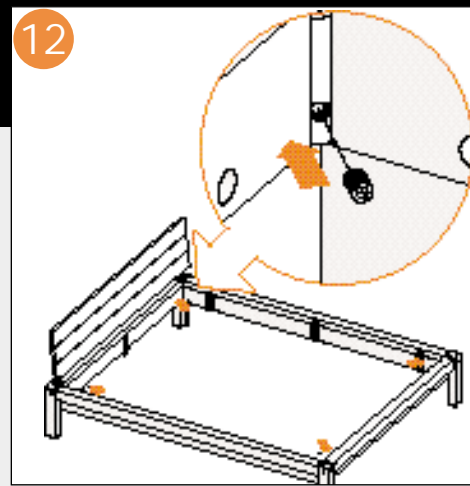
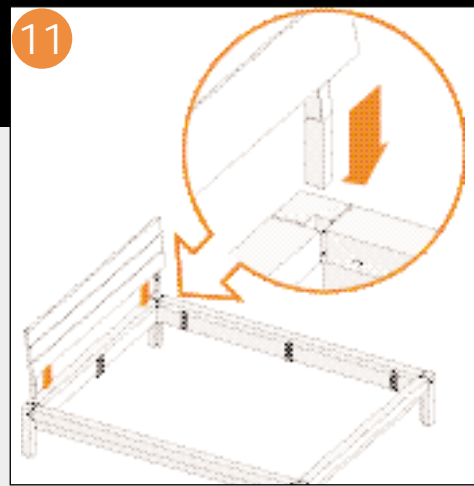

#### Plaatsen bedachterwand

- Plaats de bedachterwand in de uitsparingen van de poten. Draai eventueel de schroeven in de buizen iets los. Zet ze na het plaatsen weer vast.

- Draai de inbusboutjes vast in de poten bij de bedachterwand.

#### Plaatsen bodemdragers

- Plaats de bodemdragers op de gewenste hoogte in de bevestigingsplaten. Druk ze goed aan. Houd rekening met de hoogte van de bedbodem en van de matras.

#### Middendrager

- Bevestig bij een bed van 140, 160 en 180 cm breed de middendrager op de bodemdragers.
- Draai de middendrager per uiteinde met één boutje vast aan de bodemdrager.

#### Bedtafeltje

- Haak het bedtafeltje in de sleuf in de bedzijden.
- Kantel het tafeltje horizontaal; (de rubber dop valt over de bedrand).

- Plaats de bedbodem en de matras in het bed. (Zorg dat de bedbodem goed op de bodemdragers en de middendrager rust.)

#### Anbringen der Betrückwand

- Bringen Sie die Betrückwand in den Aussparungen der Füße an. Lösen Sie eventuell die Schrauben etwas. Anschließend wieder fest anziehen.

- Ziehen Sie die Innensechskantschrauben in den Füßen bei der Betrückwand fest an.

#### Montage der Lattenrostauflagen

- Montieren Sie die Lattenrostauflagen in der gewünschten Höhe in den Befestigungsplatten. Gut andrücken. Die Höhe des Lattenrosts und der Matratze ist zu berücksichtigen.

#### Mittelträger

- Befestigen Sie bei einem Bett von 140, 160 und 180 cm Breite den Mittelträger auf den Lattenrostauflagen.
- Befestigen Sie den Mittelträger an den Enden mit einer Schraube am Bodenträger.

#### Bettisch

- Haken Sie den Bettisch in den Schlitz der Bettseiten.
- Kippen Sie den Tisch in waagerechte Stellung (der Gummiclip fällt über den Bettrand).

- Legen Sie den Lattenrost und die Matratze ins Bett. (Sorgen Sie dafür, dass der Lattenrost gut auf den Lattenrostauflagen und dem Mittelträger liegt.)

#### Placement de la tête de lit

- Placez la tête de lit dans les entailles situées dans les pieds. Dévissez éventuellement les vis dans les tubes. Après placement, vissez de nouveau.

- Vissez les boulons à six pans dans les pieds situés auprès de la tête de lit.

#### Placement des supports à sommier

- Placez les supports à sommier à hauteur souhaitée dans les plaques de fixation en appuyant bien dessus. Tenez compte de la hauteur du sommier et du matelas.

#### Support central

- En cas de lit de 140, 160 et 180 cm de large, fixez le support central sur les supports du sommier.
- Fixez le support central au support à sommier à l'aide d'un boulon. Ceci pour chaque extrémité.

#### Table de chevet

- Accrochez la table de chevet dans la rainure des côtés du lit.
- Inclinez la table horizontalement; (la fixation en caoutchouc tombe sur le bord du lit).

- Placez le sommier du lit et le matelas dans le lit. (Veillez à ce que le sommier repose bien sur les supports à sommier et le support central.)



MONTAGE-INSTRUCTIE  
MONTAGEANLEITUNG  
INSTRUCTION DE MONTAGE

BASIC BED  
BETT BASIC  
LIT BASIC

- Als u geen kajutbed heeft, begin dan bij stap 5.
- Kajutbed: Monteer kastunits van 48 cm hoog. Volg hiervoor de montage-instructies voor de basiskast, deuren en laden.
- **Let op!** Bij kastunits onder het kajutbed monteert u de achterwandpanelen zonder dopel. Plaats de achterwandpanelen zoals hiernaast wordt beschreven.

- Het basic bed is verkrijgbaar in diverse breedtes, lengtes en hoogtes. Onder het bed op kajuthoogte kunnen kastjes van 48 cm hoog gemonteerd worden.
- Monteer het Basic bed met twee personen. Controleer of u alle bestelde onderdelen heeft gekregen.

- Wenn Sie kein Kajutenbett haben, beginnen Sie dann bei Schritt 5.
- Kajutenbett: Montieren Sie Regaleinheiten von 48 cm Höhe. Folgen Sie hierzu der Montageanleitung für Basis-Schrank, Türen und Schubladen.
- **Achtung!** Bei Regaleinheiten unter dem Kajutenbett montieren Sie die Rückwände ohne Riegel. Bringen Sie die Rückwände gemäß nebenstehender Abbildung an.

- Das Bett Basic ist in verschiedenen Breiten, Längen und Höhen erhältlich. Unter dem Bett in Kajuthöhe können 48 cm hohe Regaleinheiten montiert werden.
- Montieren Sie das Bett mit zwei Personen. Kontrollieren Sie, ob alle bestellten Teile vorhanden sind.

- Si vous n'avez pas de lit-bateau, commencez au point 5.
- Lit-bateau : Montez les petites armoires de 48 cm de haut. Pour ce faire, suivez les instructions de montage concernant l'armoire basic, les portes et les tiroirs. **Attention :** En cas d'armoires sous le lit-bateau, montez les parois de fond sans traverser. Placez les panneaux de fond comme décrit ci-après.

- Il existe diverses largeurs, longueurs et hauteurs pour le lit basic. Sous le lit à hauteur bateau, il est possible de monter des petites armoires de 48 cm de haut.
- Demandez l'aide d'une autre personne pour assembler le lit Basic.
- Contrôlez si vous avez obtenu toutes les pièces commandées.

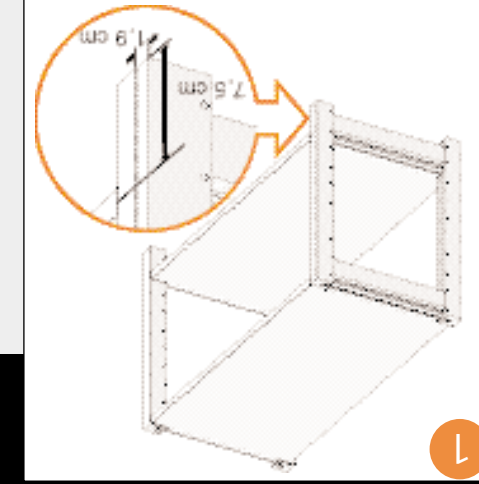

- Zet aan de achterkant een verticale lijn op het zijstuk op 1,9 cm vanaf de buitenkant.
- Zet op 7,5 cm vanaf de onderkant een horizontale lijn op beide zijstukken.

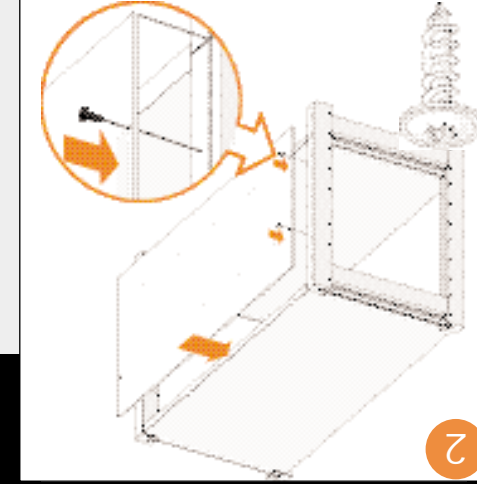

- Plaats het achterwandpaneel tegen de afgetekende lijnen
- Schroef het achterwandpaneel aan één zijstuk vast.

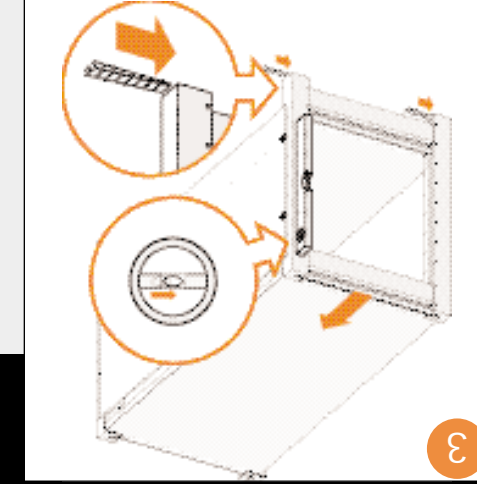

- Houd de waterpas verticaal tegen het zijstuk en zet de kast met wiggen waterpas.
- Halten Sie die Wasserwaage vertikal gegen den Ständer und stellen Sie das Regal mit Keilen lotrecht auf.

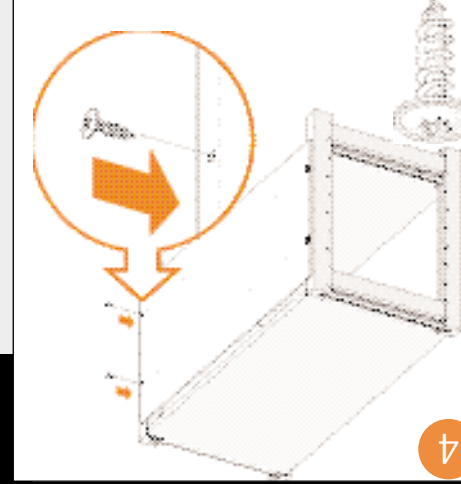

- Duw het achterwandpaneel goed tegen het zijstuk en zet de overige schroeven vast.
- Herhaal deze stappen voor de andere kastunits.
- Monteer het basic bed om de kastjes heen.

- Bringen Sie die Rückwand an den Markierungen an.
- Schrauben Sie die Rückwand an einem Ständer fest.
- Platzieren Sie die Rückwand an den Markierungen an. Bringen Sie die Rückwand an den Markierungen an.
- Bringen Sie die Rückwand an den Markierungen an. Bringen Sie die Rückwand an den Markierungen an.

- Dessinez à l'arrière une ligne verticale sur l'échelle à 1,9 cm à partir de l'extérieur.
- Dessinez une ligne horizontale sur les deux échelles à 7,5 cm à partir du bas.
- Bringen Sie 7,5 cm von der Unterkante Linie auf dem Ständer an.
- Entfernen Sie eine horizontale Linie auf beiden Seiten an.

- Maintenez le niveau verticalement contre l'échelle et effectuez la mise de niveau de l'armoire avec les cales.
- Maintenez le niveau verticalement contre l'échelle et effectuez la mise de niveau de l'armoire avec les cales.

- Monteer het basic bed om de kastjes heen.
- Herhaal deze stappen voor de andere kastunits.
- Duw het achterwandpaneel goed tegen het zijstuk en zet de overige schroeven vast.
- Monteer het basic bed om de kastjes heen.
- Drücken Sie die Rückwand fest gegen den Ständer und ziehen Sie die übrigen Schrauben fest an.
- Wiederholen Sie diese Schritte für die übrigen Regaleinheiten.
- Montieren Sie das Bett um die Regale herum.
- Pressen Sie das Bett um die Regale herum.
- Répétez ces étapes pour les autres petites armoires.
- Montez le lit basic autour des petites armoires.